

INDEX

AEROSPACE SOLUTIONS

SOLUTIONS DE PRODUCTION DE HAUTE PRÉCISION ET ÉCONOMIQUES
POUR L'INDUSTRIE AÉROSPATIALE

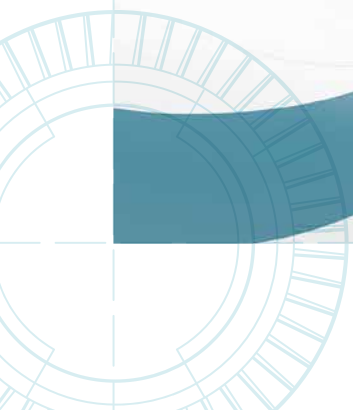

better.parts.faster.

TOUJOURS LA MEILLEURE SOLUTION

SÛR ET COMPLET AVEC UN SEUL FOURNISSEUR

Jusqu'en 2035, les experts escomptent que le nombre de passagers doublera pour atteindre 7,2 milliards de passagers par an. Dans la production d'avions et de composants aéronautiques, le degré d'innovation et le besoin en pièces de sous-traitance augmentent immensément. Il s'agit ici de miser sur des méthodes de fabrication efficaces et hautement technologiques pour l'usinage complet à coûts unitaires optimisés.

Quels que soient le matériau, la géométrie des pièces ou les exigences de qualité, nos solutions machines et notre savoir-faire vous garantissent de faire le bon choix.

Les machines-outils et les technologies d'INDEX, qui peuvent être utilisées de manière flexible, sont parfaitement adaptées à la fabrication de composants aéronautiques de haute précision, entre autres pour les domaines de la technique des turbines, du train d'atterrissage, du châssis et de l'intérieur. Grâce aux nombreuses possibilités de configuration modulaire, nous composons la solution la mieux adaptée à vos besoins, en gardant toujours à l'esprit des points tels que la flexibilité et la qualité.

Train d'atterrissage

L'usinage de matériaux très résistants requiert une construction mécanique de qualité



Systèmes de carburant et hydrauliques

Nous maîtrisons les systèmes fluidiques ! Nos tours de production font figure de référence !





Des solutions sur mesure et économiques pour vos applications

- Programme étendu de produits pour de nombreuses applications aérospatiales
- Des technologies de tournage et de fraisage innovantes
- Des technologies à poupée mobile efficaces
- Une technologie multibroches hautement productive
- Des solutions d'automatisation intégrées
- Des solutions complètes personnalisées
- iXservices pour toutes les applications
- Construction de machine-outils de qualité allemande

Propulsion et système de commande

Réduire considérablement les temps de cycles grâce à l'intégration des processus INDEX



Châssis et intérieur

Des solutions de production de haute précision et économiques pour répondre aux exigences spécifiques







TRAIN D'ATTERRISSAGE, SYSTÈMES DE CARBURANT ET HYDRAULIQUES







L'industrie aéronautique est probablement le secteur industriel avec les exigences les plus élevées en matière de qualité et de fiabilité. Avec nos Aerospace Solutions, tant au niveau des machines que des services, nous aidons nos clients à fabriquer leurs produits de manière durable et efficace. Nous réalisons pour vous la solution de production optimale et économique. Efficacité, fiabilité et sécurité par un fournisseur unique.

Fourche en titane

-  TiAl6V4
-  Ø 50 mm x 180 mm
-  38 minutes
-  INDEX G200
[Centre de tournage/
fraisage]





Vis de réglage

-  AlCu4Mg1
-  Ø 30 mm x 120 mm
-  100 secondes
-  TRAUB TNL32
[Tour à poupée mobile]





Eye end upper Diffusor

-  X5CrNiCu15-5
-  Ø 52 mm x 220 mm
-  28 minutes
-  INDEX C200
[Tour automatique de production]



Diffusor

-  Aluminium
-  Ø 180 mm x 240 mm
-  50 minutes
-  INDEX R300
[Centre de tournage/ fraisage]



Tuyère d'injection





-  Inconel
-  Ø 60 mm x 110 mm
-  16 minutes
-  INDEX G220
[Centre de tournage/fraisage]



PROPULSION, SYSTÈME DE COMMANDE ET CHÂSSIS

Avec les centres de tournage et de fraisage INDEX, les tours multibroches et les tours à poupée mobile, vous êtes du côté de la sécurité. Avec jusqu'à quatre outils utilisés simultanément, des motobroches de fraisage INDEX puissantes pour l'usinage sur cinq axes, une grande réserve d'outils dans les magasins d'outils ainsi que de nombreuses possibilités de configuration pour la machine et l'automatisation, les solutions INDEX répondent à tous les souhaits.



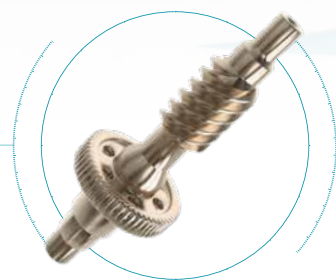

Engrenages hélicoïdaux

-  CuZn39PB9
-  Ø 30 mm x 90 mm
-  90 secondes
-  INDEX C100

[Tour automatique de production]





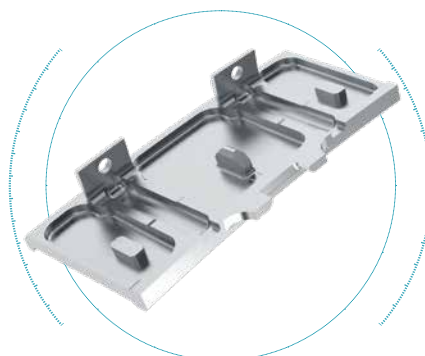

Vis de rupture

-  X8CrNiS18-9
-  Ø 22 mm x 25 mm
-  8 secondes
-  INDEX MS24-6

[Tour multibroches]





Locking plate

-  Inconel
-  Ø 50 mm x 32 mm
-  18 minutes
-  INDEX R200

[Centre de tournage/fraisage]







Triple pinion

-  AMS6417
-  Ø 18 mm x 45 mm
-  14 minutes
-  INDEX G220
[Centre de tournage/fraisage]







Arbre d'entraînement

-  X8CrNi18-9
-  Ø 70 mm x 180 mm
-  23 minutes
-  INDEX G220
[Centre de tournage/fraisage]







Connecteur électronique

-  EN AW-6082 (AlMgSi1)
-  Ø 42 mm
-  120 secondes
-  INDEX C200
[Tour automatique de production]



Disque de turbine

-  X8CrNi18-9
-  Ø 175 mm x 70,5 mm
-  64 minutes
-  INDEX G220
[Centre de tournage/fraisage]



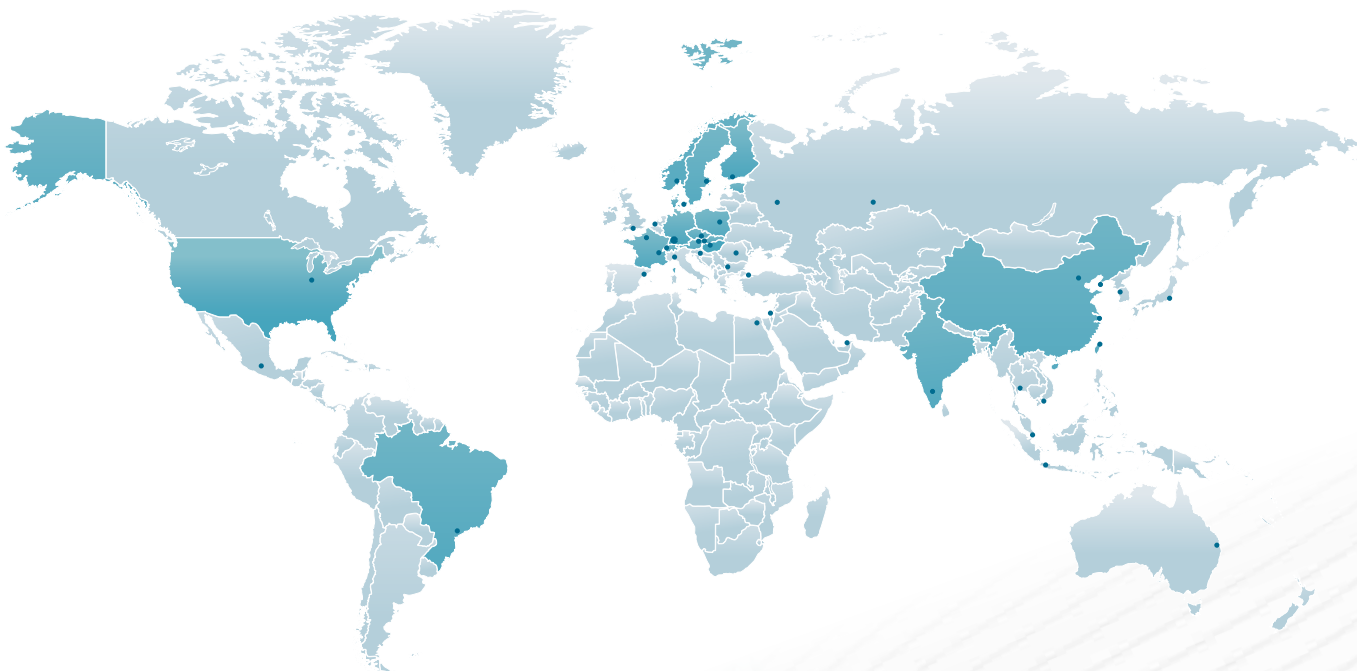

ALLEMAGNE | Esslingen
INDEX-Werke GmbH & Co. KG Hahn & Tessky
Plochinger Straße 92
73730 Esslingen
Tél. +49 711 3191-0
info@index-werke.de

ALLEMAGNE | Deizisau
INDEX-Werke GmbH & Co. KG Hahn & Tessky
Plochinger Straße 44
73779 Deizisau
Tél. +49 711 3191-0
info@index-werke.de

ALLEMAGNE | Reichenbach
INDEX-Werke GmbH & Co. KG Hahn & Tessky
Hauffstraße 4
73262 Reichenbach
Tél. +49 7153 502-0
info@index-werke.de

AUTRICHE | Wien
INDEX Werkzeugmaschinen Austria GmbH
Schwarzenbergplatz 5
1030 Wien
info@index-werke.de

BRÉSIL | Sorocaba
INDEX Tornos Automaticos Ind. e Com. Ltda.
Rua Joaquim Machado 250
18087-280 Sorocaba - SP
Tél. +55 15 21026017
info@index-traub.com.br

CHINE | Shanghai
INDEX Trading (Shanghai) Co., Ltd.
No. 526, Fute East 3rd Road
Shanghai 200131
Tél. +86 21 54176637
info@index-traub.cn

CHINE | Taicang
INDEX Machine Tools (Taicang) Co., Ltd.
1-1 Fada Road, Building no. 4
Ban Qiao, Cheng Xiang Town
215413 Taicang, Jiangsu
Tél. +86 512 5372 2939
taicang@index-traub.cn

DANEMARK | Langeskov
INDEX TRAUB Danmark
Havretoften 1
5550 Langeskov
Tél. +45 30681790
info@index-traub.dk

ÉTATS-UNIS | Noblesville
INDEX Corporation
14700 North Point Boulevard
Noblesville, IN 46060
Tél. +1 317 770 6300
info@index-usa.com

FINLANDE | Helsinki
INDEX TRAUB Finland
Hernepellontie 27
00710 Helsinki
Tél. +358 10 843 2001
info@index-traub.fi

FRANCE | Paris
INDEX France Sarl
12 Avenue d'Ouessant
Bâtiment I
91140 Villebon-sur-Yvette
Tél. +33 1 69 18 76 76
info@index-france.fr

FRANCE | Bonneville
INDEX France Sarl
399, Av. de La Roche Parnale
74130 Bonneville Cedex
Tél. +33 4 50 25 65 34
info@index-france.fr

HONGRIE | Budapest
INDEX Machine Tools Hungary Kft
Lövház utca 30.
1024 Budapest
info@index-werke.de

INDE | Bangalore
INDEX Machine Tools India Pvt. Ltd.
Pranava Park, 3rd Floor, 16
Infantry Road, Bangalore - 560001, Karnataka
Tél. +91 829 613 3284
nithin.naidu@index-group.com

POLOGNE | Warschau
INDEX Poland Sp. z o.o.
ul.Grzybowska 87
00-844 Warschau
info@index-werke.de

RÉPUBLIQUE TCHÈQUE | Prague
INDEX Machine Tools s.r.o.
Václavské nám. 40
110 00 Prague
info@index-werke.de

SLOVAQUIE | Malacky
INDEX Slovakia s.r.o.
Vinohradok 5359
901 01 Malacky
Tél. +421 34 286 1000
info@index-werke.de

SUÈDE | Stockholm
INDEX Nordic AB
Fagerstagatan 2
16308 Spånga
Tél. +46 8 505 979 00
info@index-traub.se

SUISSE | St-Blaise
INDEX Werkzeugmaschinen (Schweiz) AG
Av. des Pâquiers 1
2072 St-Blaise
Tél. +41 32 756 96 10
info@index-traub.ch

INDEX

**INDEX-Werke GmbH & Co. KG
Hahn & Tessky**
Plochinger Straße 92
D-73730 Esslingen, Allemagne

Tél. +49 711 3191-0
Fax +49 711 3191-587
info@index-werke.de
www.index-group.com

Retrouvez-nous sur les réseaux sociaux :

